

# VISTA

Bedienungsanleitung für die Vista Modelle in der 3-Rad- und 4-Rad-Variante

---



# ZU IHRER SICHERHEIT, BITTE TRAGEN SIE DEN HELM RICHTIG!

Vergewissern Sie sich, dass der Helm Ihren Kopf vollständig bedeckt (siehe unten).

RICHTIG

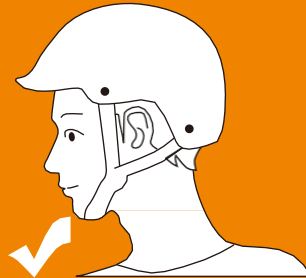

FALSCH

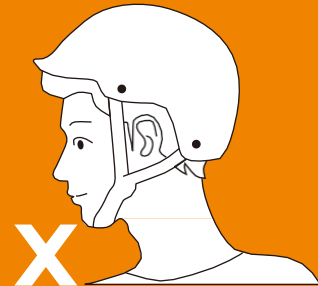

## Spezifikation

		(VISTA-1)	(VISTA-2)	(VISTA-3)
1	L*B*H (mm)	1500*690*1100	1500*690*1100	1640*690*1500
2	Höchstgeschwindigkeit (km/h)	25	25	25
3	Gewicht(kg)	74	74	74
4	Bremse	Scheibenbremse	Scheibenbremse	Scheibenbremse
5	Nennleistung	1000	1000	1000
6	Zuladung (Eine Person)	75-95	75-95	75-95
T	Reichweite (km)	45-50	45-50	45-50
8	Steigfähigkeit	<20°	<20°	<20°
9	Ladezeit	8-12h	8-12h	8-12h
10	Bodenfreiheit(mm)	118	118	200

# VISTA Display Betriebsanleitung

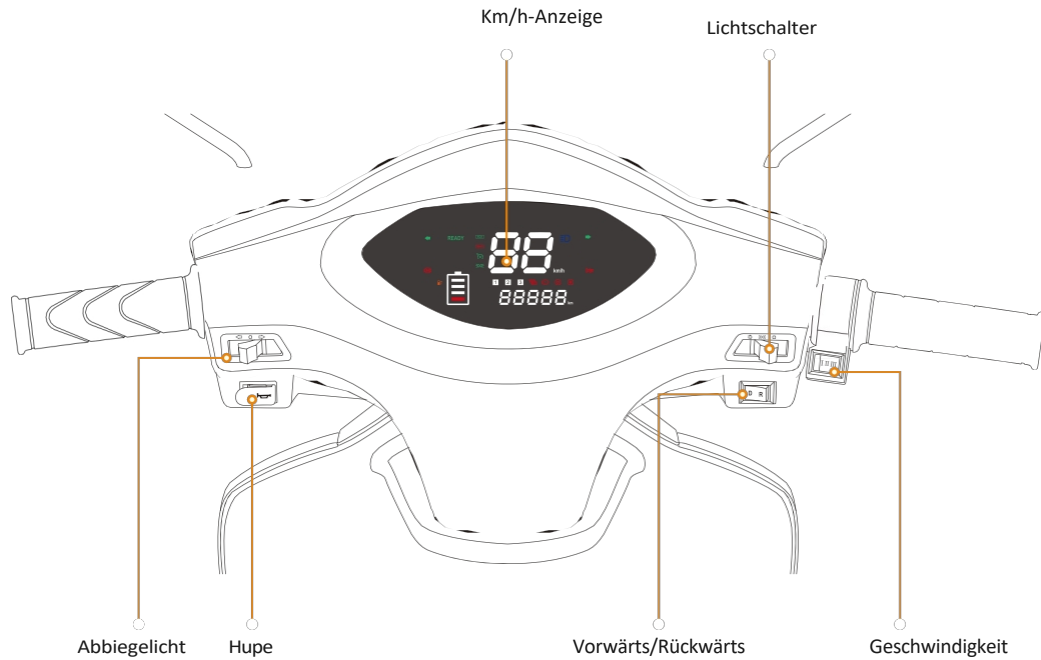

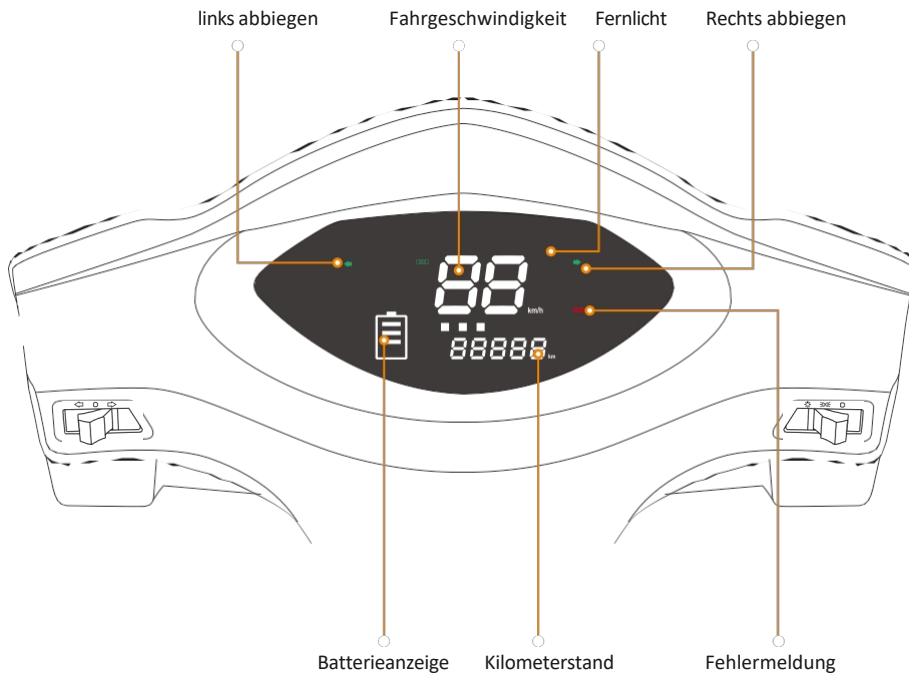

# VISTA Display Betriebsanleitung

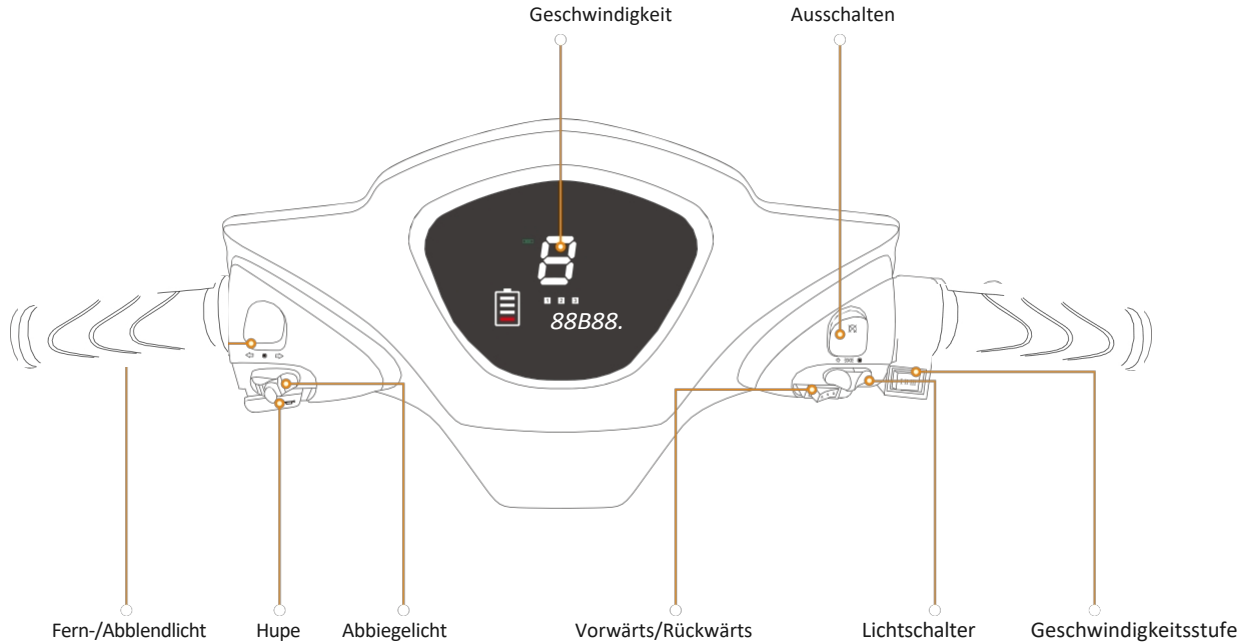

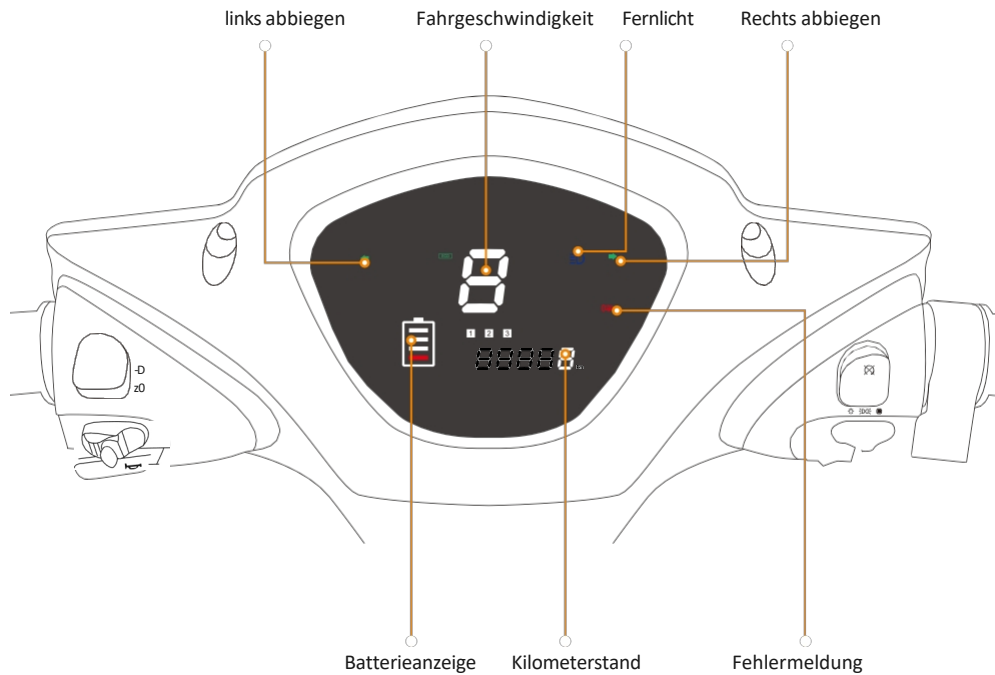

## VISTA Sitz Betriebsanleitung

### 1. Einstellung der Armlehne

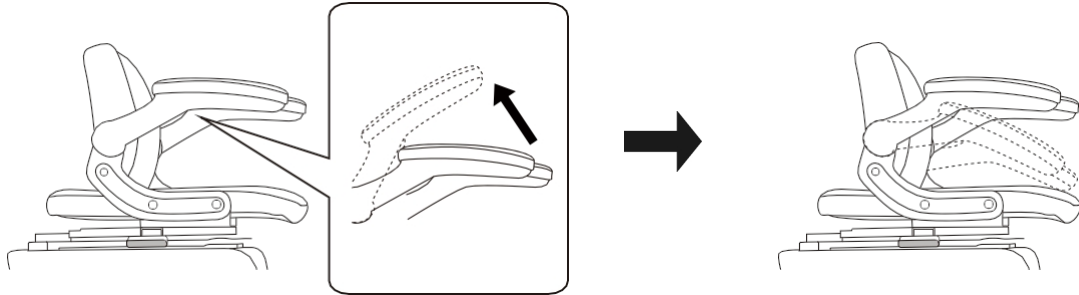

### 2. Sitz nach hinten und vorne bewegen

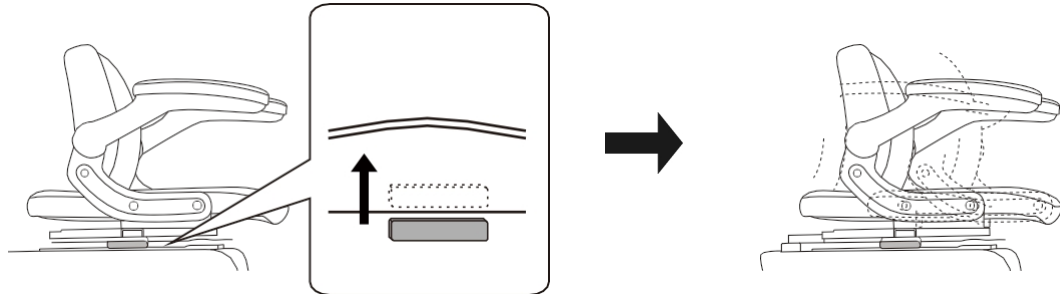



## VISTA Sitz Betriebsanleitung

### 1. Rückenlehne einstellen

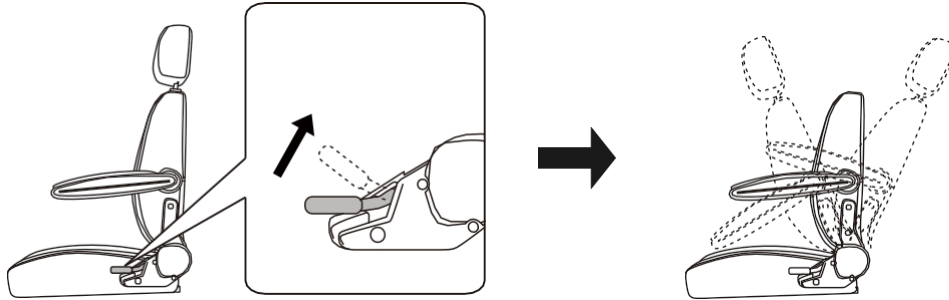

### 2. Sitz nach hinten und vorne bewegen

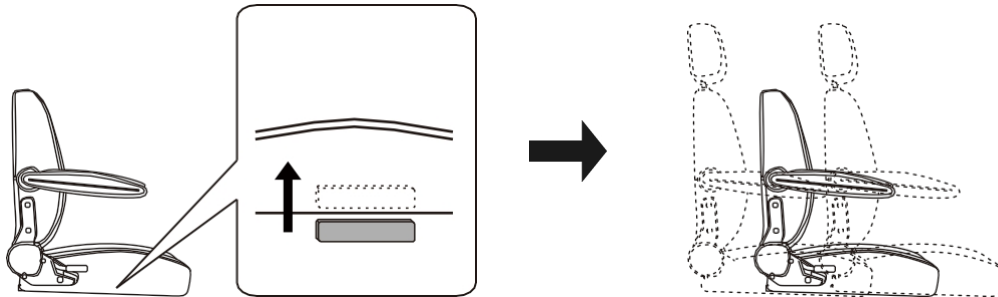

## Zündung und Fernbedienung

- Zündung :

1. Einschalten

Schlüssel im Uhrzeigersinn auf "START" drehen

2. Ausschalten

Drehen Sie den Schlüssel auf "OFF".

3. Öffnen Sie den Sitz

Drehen Sie den Schlüssel auf "O", um den Sitz zu öffnen.

4. Schloss

Drücken Sie den Schlüssel und drehen Sie ihn gegen den Uhrzeigersinn, um die Lenkstange zu verriegeln.

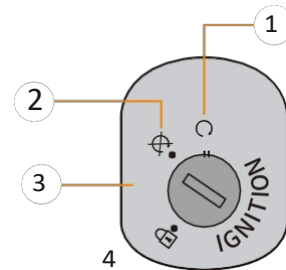

- Fernsteuerung:

1. Schließen

Einmal drücken, um den Alarm zu aktivieren.

2. freischalten

Zum Entriegeln einmal drücken.

3. Alarm

Zum Alarmieren einmal drücken.

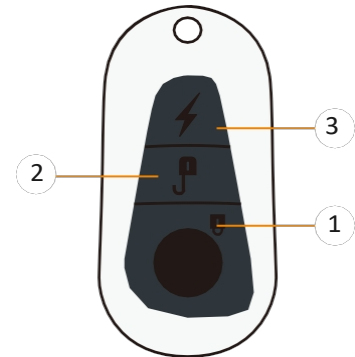

## Bedienungsanleitung für den Heckkasten

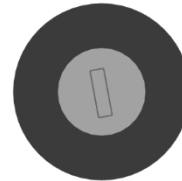
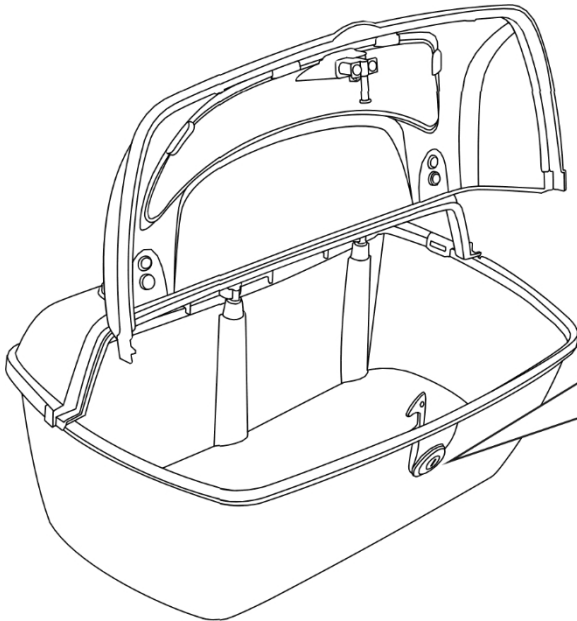

Stecken Sie den Schlüssel ein und drehen Sie ihn nach links, um den Koffer zu öffnen.

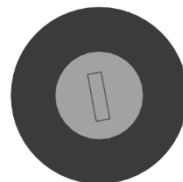
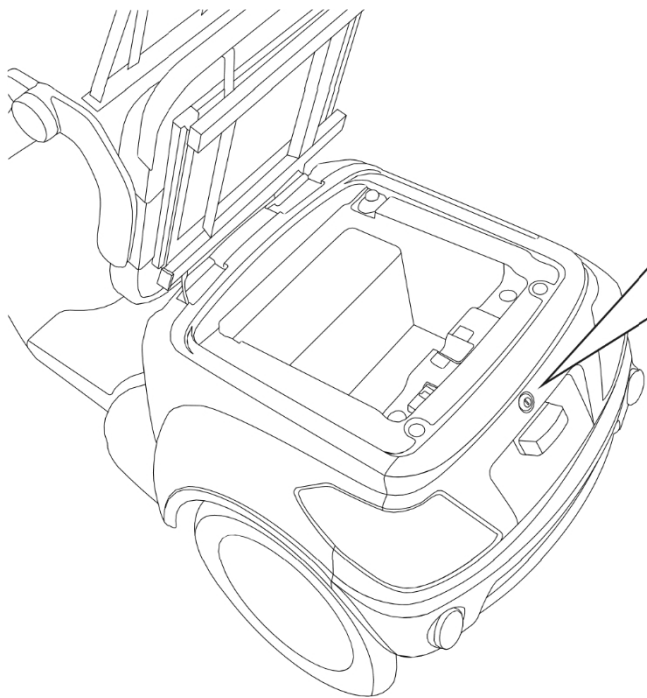

Drehen Sie den Schlüssel gegen den Uhrzeigersinn, um den Sitz zu öffnen.

! Bei niedrigen Temperaturen (unter 15°C) kann die Reichweite leicht um 20% bis 30% abnehmen.

! Die Batterie darf nicht mit Wasser, Wärmequellen und alkalischen Substanzen in Berührung kommen.

! Vermeiden Sie direkte Sonneneinstrahlung auf den Akku, da sonst die Lebensdauer der Batterie verkürzt wird.

### 1. Anschluss zum Aufladen

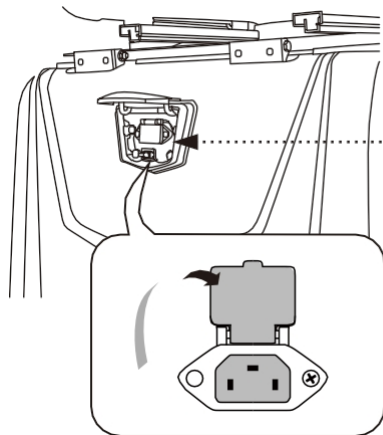

### 2. Aufladen

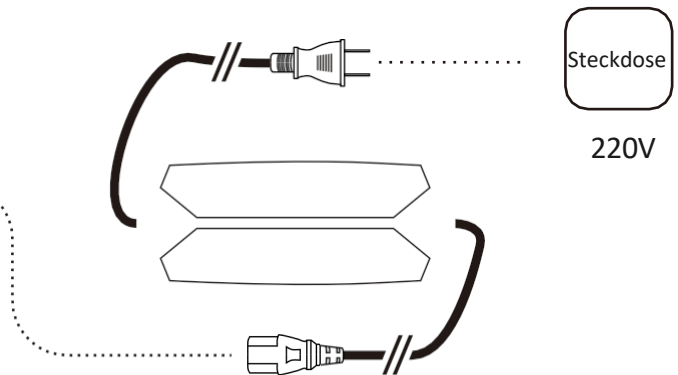

## Tägliche Inspektion und Einstellung

Um die Fahrsicherheit zu gewährleisten, sollten die Benutzer die folgenden wichtigen Punkte beachten.

- Überprüfung und Einstellung der Bremsanlage:

1. Bei einer Geschwindigkeit von 20 km/h sollte eine Notbremsung innerhalb von 5 m sicher eingeleitet werden; ist der Bremsweg zu lang, sollte die Bremse nachgestellt werden; ist der Bremsbelag abgenutzt, sollte er rechtzeitig ersetzt werden.

- Inspektion und Einstellung anderer Sicherheitssysteme:

1. Ist der Reifendruck vorne und hinten normal? Wenn der Luftdruck zu niedrig ist, sollte er rechtzeitig aufgepumpt werden.
2. Funktionieren die linken und rechten Blinker und die Rückleuchten ordnungsgemäß?

- Dinge, die beim Fahren beachtet werden müssen:

1. Die Lenkung ist frei, leicht und flexibel.
2. Ob die vorderen und hinteren Bremsen flexibel und zuverlässig sind und ob beim Drehen der Vorder- und Hinterräder ein abnormales Geräusch entsteht.

4. Hupe, Scheinwerfer und Rücklicht und Instrumentenbeleuchtung Arbeit normal.
5. Ob der Reifendruck vorne und hinten ausreichend ist.
6. Ob der Freilauf des vorderen und hinteren Bremsseils angemessen ist.

- Einfache Einstellung des Fahrzeugs:

1. Halten Sie den richtigen Reifendruck ein (Standarddruck: 300kpa(3,0kpa/cm<sup>2</sup>)).



## Hinweise zum Fahren

### Angelegenheiten, die Aufmerksamkeit erfordern

1. Halten Sie sich strikt an die Verkehrsregeln, fahren Sie auf der Fahrbahn in Übereinstimmung mit der Straßenverkehrsordnung
2. Die Zulassung von Freizeitfahrzeugen ist die gleiche wie die von Elektrofahrrädern und Fahrrädern.
3. Es ist verboten, das Fahrzeug mit einer Hand zu bedienen.
4. Das Fahrzeug darf nicht mit einem Hochdruckreiniger gewaschen werden.
5. Bei einer Bergabfahrt dürfen die 25 Km/h nicht überschritten werden.
6. Die unbefugte Demontage einzelner Teile birgt Sicherheitsrisiken für Ihr Fahrzeug und stellt eine Gefahr dar.
7. Vermeiden Sie Fahrten auf unebenen, schlammigen, schottrigen und stufigen Straßen, um zu vermeiden, dass die Reifen platzen, die Nabe verformt wird und Ihr Fahrzeug Beschädigungen bekommt.

**! Hinweis: Bei Fahrten im Regen oder Schnee verlängert sich der Bremsweg.**